

# Motovario-Schneckengetriebe · Serie NMRV

Ausgangsdrehzahl (bei 1400 n Eingang)	Übersetzung		Getriebegröße							
	R		30	40	50	63	75	90	110	130
280	5	kW	0,18	0,37	0,75	-	-	-	-	-
		Nm	5,3	11	23	-	-	-	-	-
		fs	3,4	3,0	2,7	-	-	-	-	-
187	7,5	kW	0,18	0,37	0,75	1,5	3,0	4,0	5,5	7,5
		Nm	7,8	16	34	68	137	184	253	428
		fs	2,3	2,4	2,1	1,9	1,4	1,6	1,9	1,8
140	10	kW	0,18	0,37	0,75	1,5	3,0	4,0	5,5	7,5
		Nm	10	21	44	89	180	243	334	559
		fs	1,8	1,9	1,6	1,5	1,1	1,3	1,6	1,5
93,3	15	kW	0,18	0,37	0,75	1,5	2,2	4,0	5,5	7,5
		Nm	14	31	63	127	191	352	484	819
		fs	1,3	1,3	1,2	1,1	1,0	1,0	1,2	1,1
70	20	kW	0,18	0,37	0,55	1,1	1,5	3,0	4,0	7,5
		Nm	18	39	59	122	168	344	464	880
		fs	1,0	1,0	1,2	1,1	1,3	1,0	1,2	1,0
46,7	30	kW	0,18	0,25	0,55	1,1	1,5	2,2	4,0	5,5
		Nm	16	36	81	167	233	351	647	900
		fs	1,3	1,3	1,0	1,0	1,0	1,2	1,0	1,2
35	40	kW	0,09	0,18	0,37	0,75	1,1	1,5	3,0	4,0
		Nm	14	32	68	143	216	307	638	851
		fs	1,2	1,3	1,1	1,0	1,0	1,2	1,0	1,2
28	50	kW	0,09	0,18	0,37	0,55	0,75	1,1	2,2	4,0
		Nm	17	38	80	124	177	270	563	1023
		fs	1,0	1,0	0,9	1,1	1,2	1,3	1,1	1,0
23,3	60	kW	0,06	0,12	0,25	0,55	0,75	1,1	1,5	3,0
		Nm	13	28	60	140	200	311	442	884
		fs	1,3	1,3	1,1	0,9	1,0	1,0	1,3	1,0
17,5	80	kW	0,06	0,12	0,25	0,37	0,55	0,75	1,5	2,2
		Nm	14	34	72	115	180	258	548	816
		fs	0,9	1,0	0,9	1,1	1,1	1,1	0,9	1,0
14	100	kW	-	0,12	0,18	0,37	0,55	0,75	1,1	1,5
		Nm	-	38	60	129	206	302	473	655
		fs	-	0,8	0,9	0,9	0,9	0,9	1,0	1,1
<b>Getriebe ohne Motor</b>	<b>Stückpreis €</b>	158,00	183,00	239,00	354,00	424,00	507,00	816,00	1.439,00	
<b>Ausgangsflansch</b>	<b>Stückpreis €</b>	12,00	16,00	17,00	18,00	23,00	27,00	87,00	103,00	
<b>Abtriebswelle 1seitig</b>	<b>Stückpreis €</b>	23,00	25,00	28,00	31,00	37,00	47,00	50,00	60,00	
<b>Abtriebswelle 2seitig</b>	<b>Stückpreis €</b>	25,00	32,00	36,00	37,00	43,00	71,00	73,00	119,00	
<b>Drehmomentstütze</b>	<b>Stückpreis €</b>	9,00	11,00	12,00	14,00	22,00	82,00	87,00	101,00	

Die Getriebegrößen 025-030-040-050-063-075-090-105 werden mit Langzeitschmiermittel, und zwar Synthetiköl (Polyglykol-Öl) AGIP TELIUM VSF, geliefert und können daher in jeder im Katalog vorgesehenen Einbaulage montiert werden, mit Ausnahme der Größen 075, 090 und 105 in der Pos. V5/V6. Hier sollten die Einsatzbedingungen mit unseren Mitarbeitern besprochen werden.

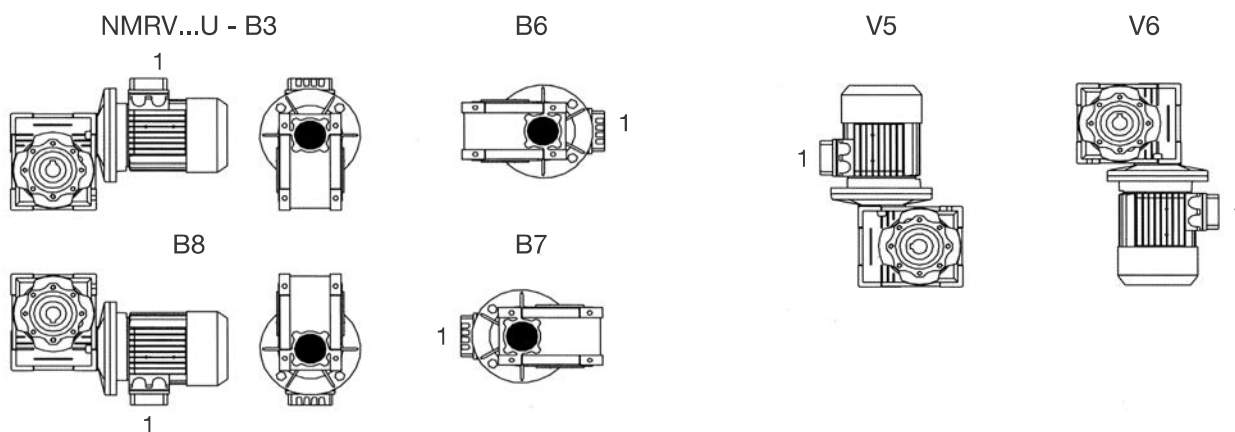

# Motovario-Stirnrad-Zwischengetriebe-Einheiten

## zur Montage zwischen Motor und NMRV-Schneckengetriebe

(nur mit folgender Übersetzung lieferbar)

Type	für Motorbaugröße	Abgang zum Getriebe		Stückpreis €
		Wellendurchmesser mm	Flanschdurchmesser mm	
HFA BG 63	63 B5	11/14	105	186,00
HFA BG 71	71 B5	14/19	120	186,00
HFA BG 80	80 B5	19	160	186,00

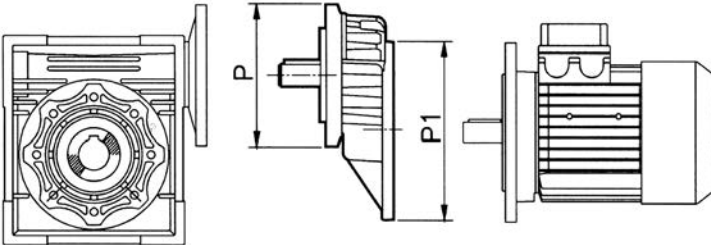

# Motovario-Doppelschnecken-Getriebe

## Serie NMRV

Ausgangsdrehzahl (bei 1400 n Eingang)	Übersetzung		Getriebegröße						
	R		30/40	30/50	30/63	40/75	40/90	50/110	63/130
3,50	400	kW	0,06	0,09	–	–	0,37	0,55	1,1
		Nm	70	107	–	–	520	820	1670
		fs	0,9	1,2	–	–	1,2	1,2	1
2,80	500	kW	0,06	0,09	–	–	0,37	0,55	0,75
		Nm	96	123	–	–	610	980	1360
		fs	0,6	1,0	–	–	0,9	1,0	1,1
2,33	600	kW	0,06	0,09	–	0,18	0,25	0,55	0,75
		Nm	104	159	–	360	510	1180	1630
		fs	0,7	0,9	–	1,1	1,2	0,9	1,0
1,86	750	kW	0,06	0,09	0,09	0,12	0,25	0,37	0,55
		Nm	121	185	195	240	600	950	1470
		fs	0,6	0,8	0,9	1,1	0,9	1,2	1,2
1,40	1000	kW	0,06	0,09	0,09	0,12	0,12	0,25	0,55
		Nm	128	200	230	300	300	680	1600
		fs	0,5	0,6	1,0	1,1	1,1	0,8	0,9
1,16	1200	kW	0,06	0,06	0,09	0,12	0,18	0,37	0,55
		Nm	166	169	263	399	620	1390	2130
		fs	0,4	0,7	0,9	0,9	1,0	0,7	0,8
0,93	1500	kW	0,06	0,06	0,09	0,09	0,18	0,25	0,55
		Nm	196	199	305	360	730	1060	1670
		fs	0,4	0,7	0,7	1,1	0,8	1,0	1,1
0,70	2000	kW	–	0,06	–	0,09	0,12	0,25	0,37
		Nm	–	235	–	410	547	1200	1760
		fs	–	0,6	–	0,9	0,9	0,8	0,8
0,58	2400	kW	–	0,06	–	0,09	0,12	0,18	0,25
		Nm	–	266	–	496	695	1110	1620
		fs	–	0,5	–	0,7	0,9	0,9	1
0,46	3000	kW	–	–	–	0,09	0,09	0,12	0,25
		Nm	–	–	–	600	600	880	1930
		fs	–	–	–	0,5	0,9	1,1	0,8

Getriebe ohne Motor	Stückpreis €	423,00	484,00	600,00	709,00	825,00	1.241,00	2.039,00
---------------------	--------------	--------	--------	--------	--------	--------	----------	----------

### Getriebezusammensetzung „Zweistufig“

ges. l	l=150	l=200	l=300	l=400	l=500	l=600	l=750	l=1000	l=1200	l=1500	l=2000	l=2400	l=3000
1. Get. l...	l=15	l=20	l=30	l=40	l=50	l=60	l=50	l=50	l=60	l=50	l=100	l=80	l=100
2. Get. l...	l=10	l=10	l=10	l=10	l=10	l=10	l=15	l=20	l=20	l=30	l=20	l=30	l=30

# Abmessungen

NMRV 030 ÷ 130

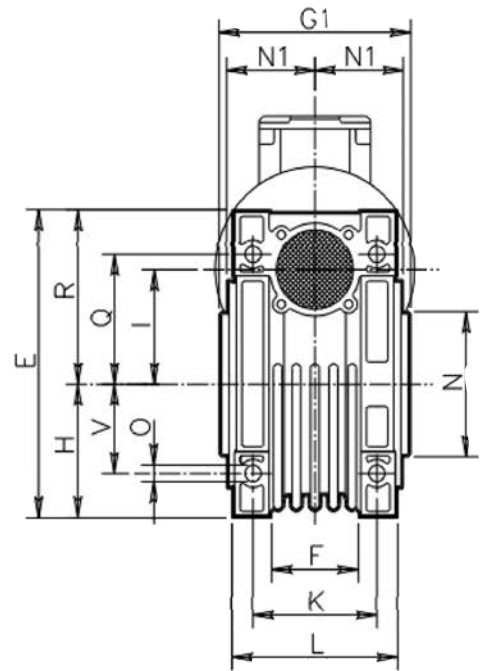
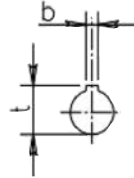
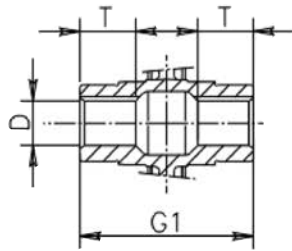
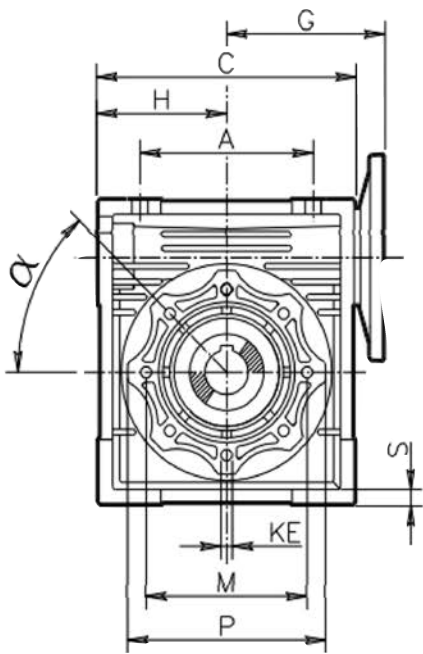

Ausgangsflansch

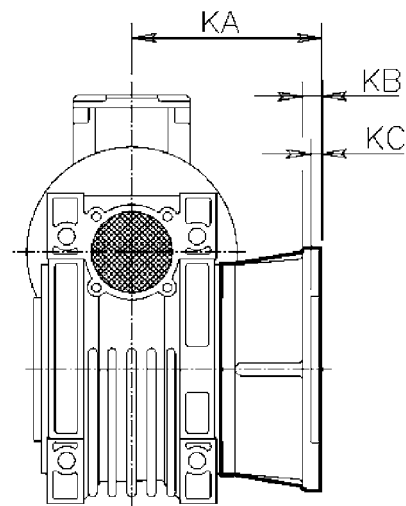
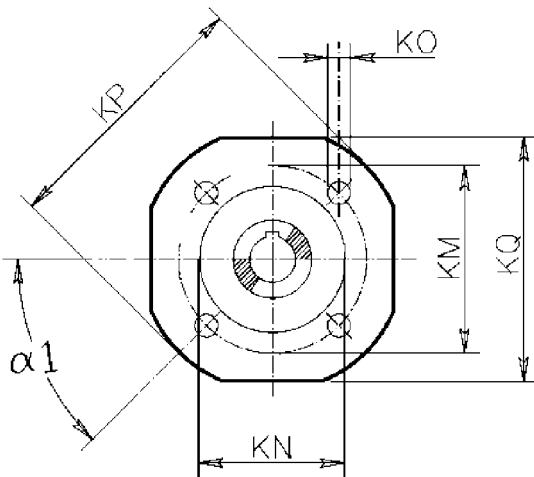

# Maßliste

	30	40	50	63	75	90	105	130
<b>A</b>	54	70	80	100	120	140	170	200
<b>C</b>	80	100	120	144	172	206	252,5	292,5
<b>D (H8)</b>	14	18	25	25	28	35	42	45
<b>E</b>	97	121,5	144	174	205	238	295	335
<b>F</b>	32	43	49	67	72	74	-	-
<b>G</b>	55	70	80	95	112,5	129,5	160	180
<b>G1</b>	63	78	92	112	120	140	155	170
<b>H</b>	40	50	60	72	86	103	127,5	147,5
<b>I</b>	30	40	50	63	75	90	110	130
<b>L</b>	56	71	85	103	112	130	144	155
<b>M</b>	65	75	85	95	115	130	165	215
<b>N(b8)</b>	55	60	70	80	95	110	130	180
<b>N1</b>	29	36,5	43,5	53	57	67	74	81
<b>O</b>	6,5	6,5	8,5	8,5	11	13	14	16
<b>P</b>	75	87	100	110	140	160	200	250
<b>Q</b>	44	55	64	80	93	102	125	140
<b>R</b>	57	71,5	84	102	119	135	167,5	187,5
<b>S</b>	5,5	6,5	7	8	10	11	14	15
<b>T</b>	21	26	30	36	40	45	50	60
<b>V</b>	27	35	40	50	60	70	85	100
<b>K</b>	44	60	70	85	90	100	115	120
<b>KE</b>	M6x11 (n.4)	M6x8 (n.4)	M8x10 (n.4)	M8x14 (n.8)	M8x14 (n.8)	M10x18 (n.8)	M10x18 (n.8)	M12x21 (n.8)
<b>α</b>	0	45°	45°	45°	45°	45°	45°	45°
<b>b</b>	5	6	8	8	8	10	12	14
<b>t</b>	16,3	20,8	28,3	28,3	31,3	38,3	45,3	48,8
<b>kg</b>	1,2	2,3	3,5	6,2	9	13	35	48
<b>KA</b>	54,5	67	90	82	111	111	131	140
<b>KB</b>	6	7	9	10	13	13	15	15
<b>KC</b>	4	4	5	6	6	6	6	6
<b>α1</b>	45°	45°	45°	45°	45°	45°	45°	22,5°
<b>KM</b>	68	87	90	150	165	175	230	255
<b>KN(H8)</b>	50	60	70	115	130	152	170	180
<b>KO</b>	6,5 (n.4)	9 (n.4)	11 (n.4)	11 (n.4)	14 (n.4)	14 (n.4)	14 (n.8)	16 (n.8)
<b>KP</b>	80	110	125	180	200	210	280	320
<b>KQ</b>	70	95	110	142	170	200	260	290